

Hydraulikstation EU20L

Hydraulischer Anschluss

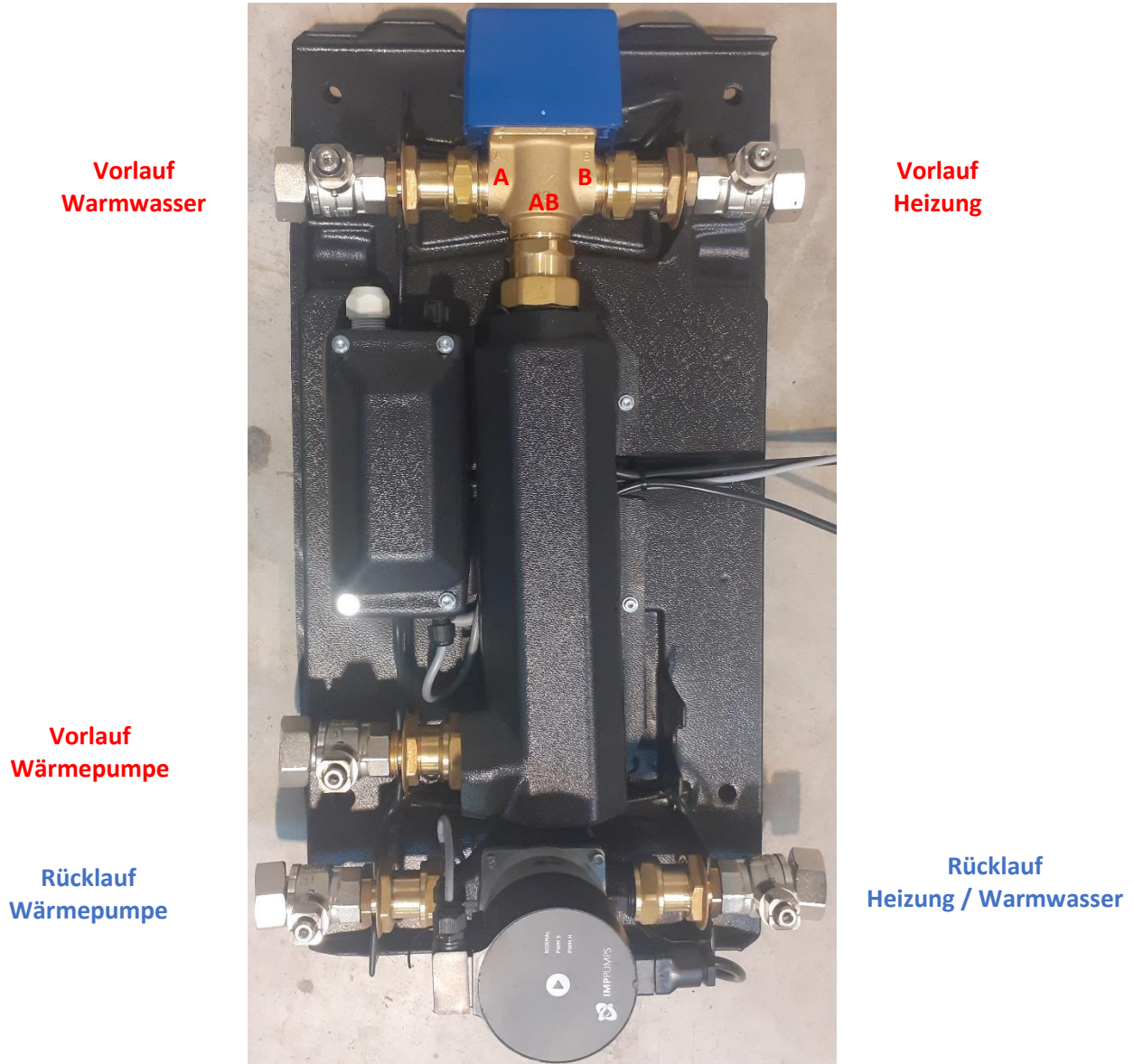

Drehung der Anschlüsse:

- 1) Anschluss Heizstab lockern
- 2) Kunststoffabdeckung des Heizstabes einschneiden
- 3) Anschluss „Vorlauf Wärmepumpe“ um 180° drehen
- 4) Anschluss „Rücklauf“ um 180° drehen
- 5) Anschlüsse „Vorlauf Warmwasser“ und „Vorlauf Heizung“ können bei Bedarf softwaretechnisch oder durch elektrischen Anschluss des Schaltkontaktes auf X28 NC gedreht werden.

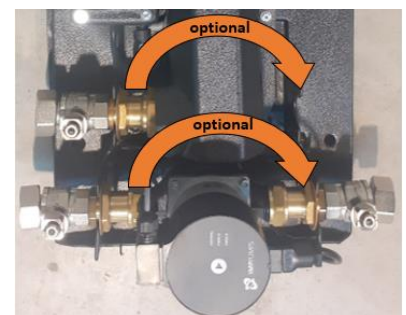

Einbaulage ausschließlich senkrecht nach oben. Eine Drehung der Hydraulikstation ist nicht zulässig.

Elektrischer Anschluss

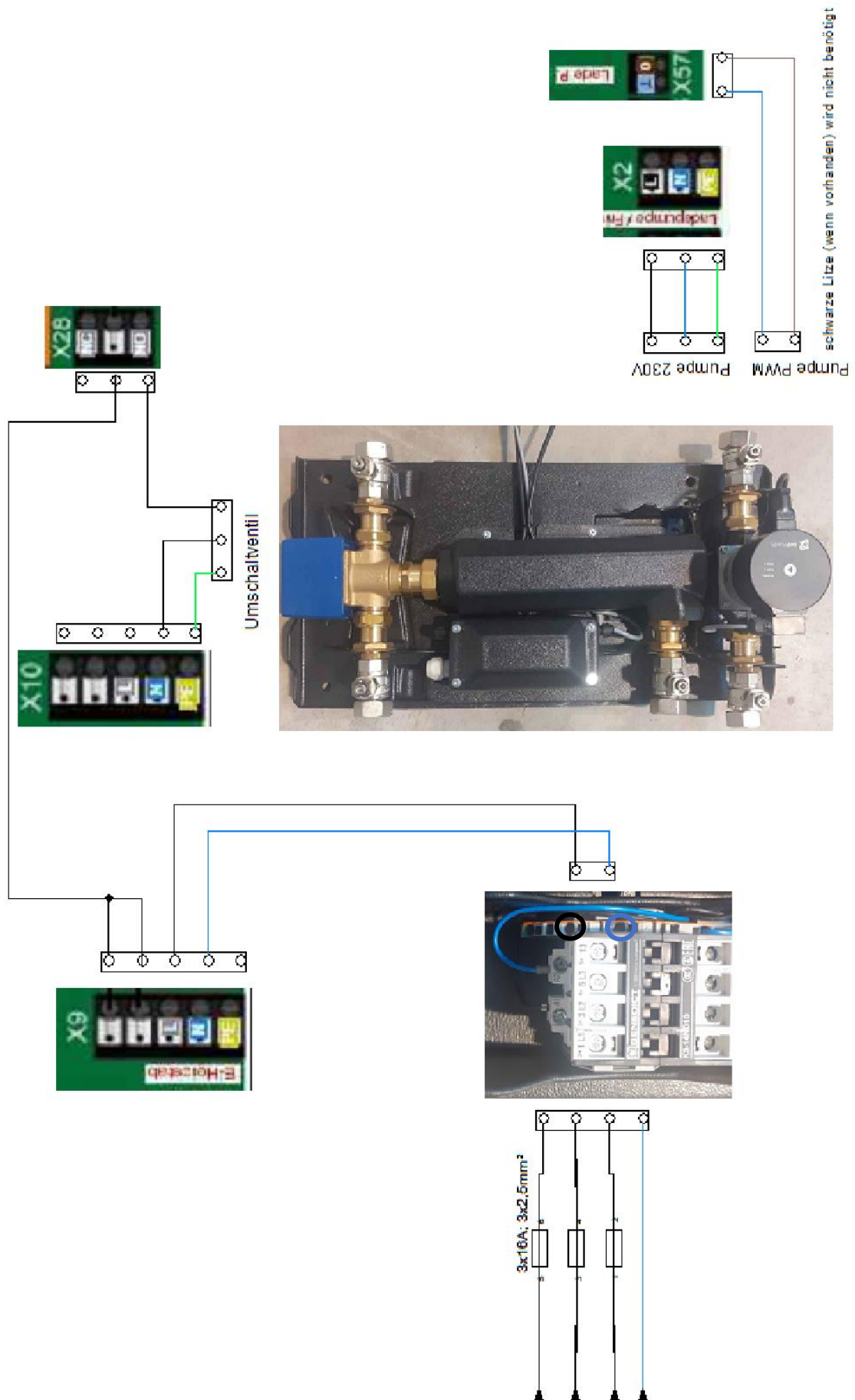

Inbetriebnahme

Pumpeneinstellung:



Freigabe PWM-Signal

Taste auf der Pumpe 1x Drücken = Start (Freigabe PWM-Betrieb)

1x blaue Anzeige rechts von der Taste // Taste –wieder Drücken = Aus

Umschaltventil:

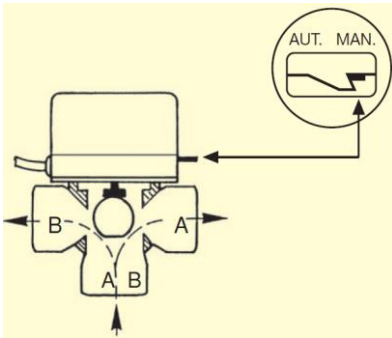

Manueller Hebel

Seitlich am Servomotor befindet sich ein Hebel, mit dem der Schieber manuell in eine Mittelstellung gebracht werden kann. Diese Stellung dient zum Leeren und Befüllen der Anlage. Die Rückstellung des Hebels von manuell auf automatisch erfolgt automatisch, sobald das Ventil bei Stromversorgung aktiviert wird.

Sicherheitstemperaturbegrenzer:



Sicherheitstemperaturbegrenzer

Nach Auslösen des Sicherheitstemperaturbegrenzers (90°C), muss dieser manuell zurückgesetzt werden.

Technische Daten

Hydraulikstation	DN 25 (1")
Abmessungen Breite x Höhe x Tiefe	300 mm x 590 mm x 250 mm
Anschlüsse	DN 32 5/4"ÜWMx5/4" AG- flachdichtend
Maximaler Druck	3 bar
Maximale Temperatur	90 °C
Kvs-Wert [m³/h]	5,5
Elektrische Leistung Heizpatrone	6 kW
Stellzeit Stellmotor	Umschalten 20 S – Rückstellen 7 s